

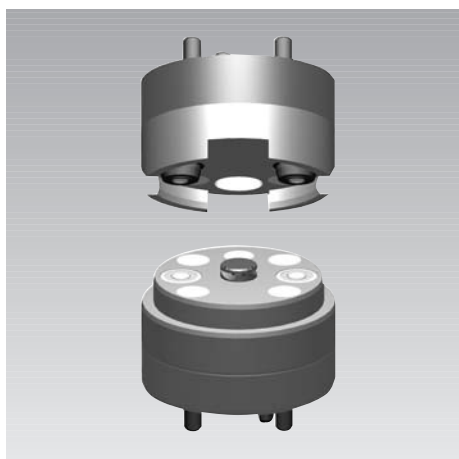

ROEMHELD

F 9.440

Elementos de conexión múltiples conexión con y sin presión presión máx. de servicio 300 bar



Elemento de conexión de 2 vías

Aplicación

Los elementos de conexión múltiples para el montaje empotrado en placas se utilizan sobre todo en centros de mecanizado modernos y máquinas especiales (p.ej. máquinas de ciclo giratorio). Sirven para conectar la mesa de la máquina y la paleta o la paleta y el útil. Los medios de alimentación son aceite, aire comprimido o también el vacío.

Gracias a las condiciones de montaje reducidas, pueden realizarse varios puntos de conexión en un espacio muy reducido mediante el elemento de conexión múltiple. Por lo general se montan los elementos de conexión en el centro de la mesa de la máquina, de la mesa giratoria, del puesto de preparación y de la paleta..

Descripción

El elemento de conexión múltiple es una modificación de los elementos de conexión enroscables según hoja F 9.430. Está compuesto de dos partes: la boquilla y el mecanismo de conexión. Este último ofrece la ventaja que presenta una superficie frontal completamente plana en posición de desconexión, lo que permite la limpieza fácil mediante el sistema de soplado integrado. Con estos elementos de conexión se pueden conectar y desconectar líneas con y sin presión.

El mecanismo de conexión y la boquilla pueden equiparse o ampliarse con una línea suplementaria (DN 3) para el paso de aire, agua o aceite hidráulico (elementos de conexión individuales ver hoja F 9.428).

Mecanismo de conexión

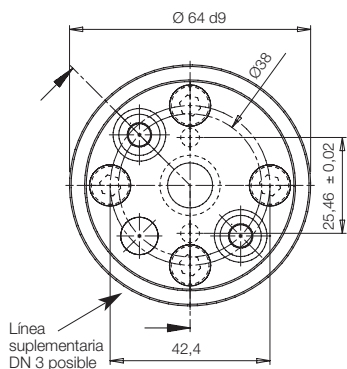

Boquilla

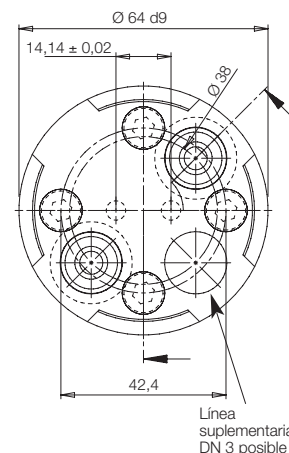
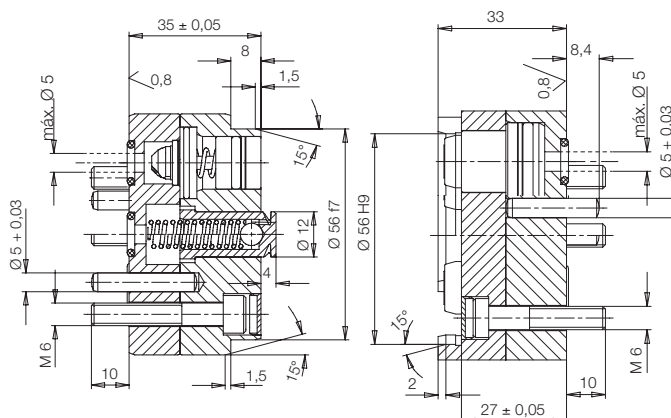

Instrucción importante

Durante la conexión y desconexión contra presión se generan fuerzas axiales a causa de las superficies efectivas del pistón. Estas deben compensarse por medidas correspondientes como p.ej. el peso de la paleta o del útil o el bloqueo axial de la paleta.

Fuerza de conexión $F[N] = 15,4 \times p [\text{bar}] \times n$

n = Número de las líneas con presión en posición acoplada.

Ejecuciones especiales sobre demanda (ver página 3)

Condiciones de servicio, tolerancias y otros datos ver hoja A 0.100.

Ejecución „completa FKM“ disponible sobre demanda!

Ejemplo de aplicación



Características técnicas

Paso nominal		5
Presión máx. de servicio	[bar]	300
Tolerancia de posicionada máx., axial	[mm]	+ 0,5
Tolerancia de posicionada máx., radial	[mm]	± 0,15
Carrera de conexión	[mm]	4,5

¡Para centraje exterior utilizar un sólo pasador cilíndrico!

Referencia

conexión sin presión
conexión con presión

Mecanismo de conexión

0460-843
0460-821

Boquilla

0460-844
0460-822

Situación de conexión

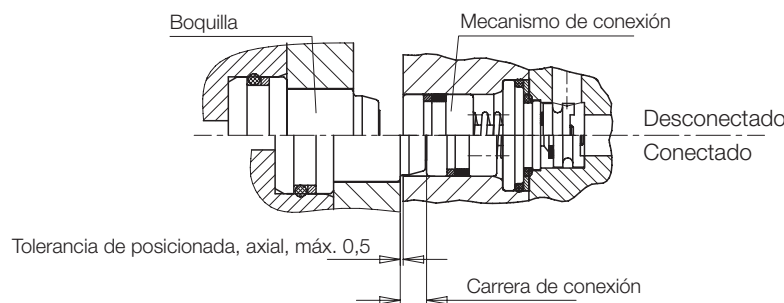



ROEMHELD

Elemento de conexión de 4 vías DN 5 y DN 8

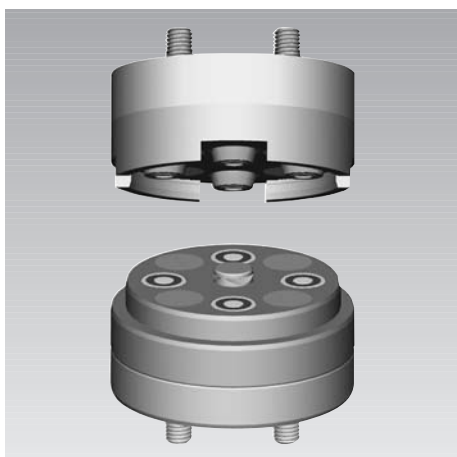

Elemento	Mecanismo de conexión	Boquilla	Mecanismo de conexión	Boquilla
Paso nominal	5	5	8	8
Ø A [mm]	74 d9	74 d9	105 f7	105 f7
Ø B [mm]	65	65	96	96
C [mm]	35±0,05	27±0,05	54-0,1	31-0,1
D [mm]	8	33	12,5	43
E [mm]	42	42	62	62
F [mm]	25	25	44	44
G [mm]	46	46	72	73
H [mm]	M8	M8	M10	M10
Ø I [mm]	5	5	8	8
Ø J [mm]	6	6	6	6
K [mm]	11	11	11	14
Ø L [mm]	12	-	25	-
M [mm]	10	10	12	8

Referencia

Conexión sin presión	0460-717	0460-718	0460-891	0460-892
Conexión con presión	0460-720	0460-721	0460-749	0460-750

Mecanismo de conexión

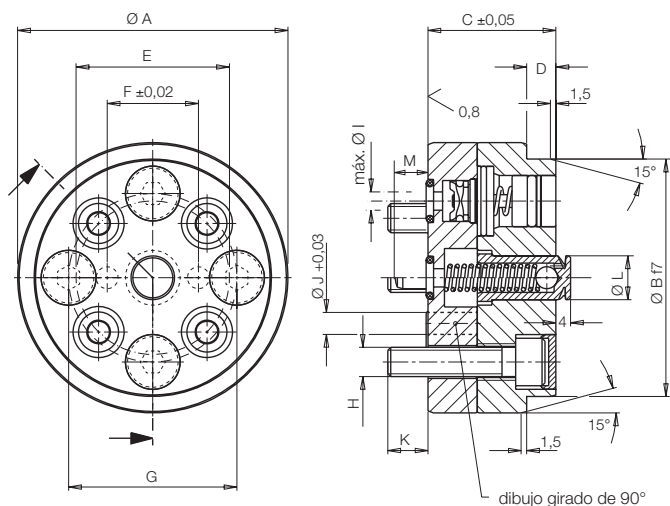

Boquilla

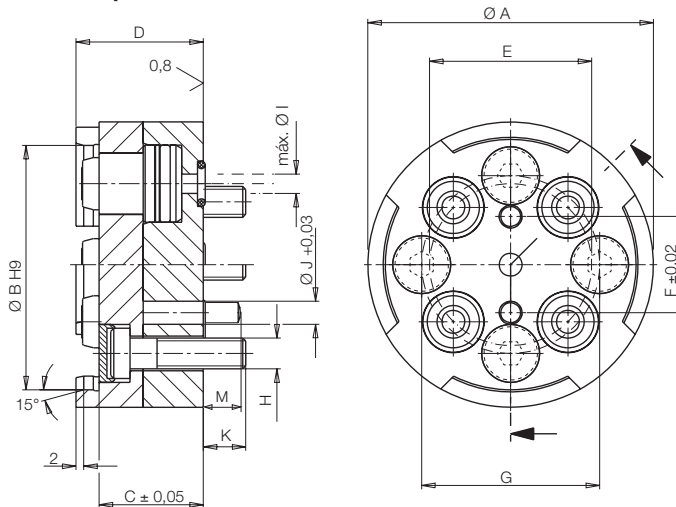

¡Para centrado exterior utilizar un sólo pasador cilíndrico!

Características técnicas

Paso nominal		5	8
Presión máx. de servicio [bar]		300	300
Tolerancia de posicionado máx., axial [mm]		+0,5	+0,5
Tolerancia de posicionado máx., radial [mm]		± 0,15	± 0,15
Carrera de conexión [mm]		4,5	7,4

Situación de conexión

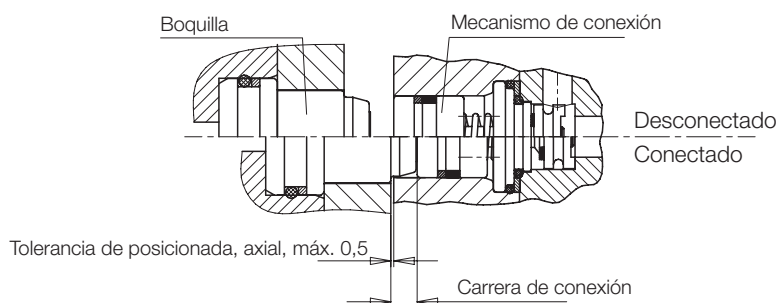

Instrucción importante

Durante la conexión y desconexión bajo presión se generan fuerzas axiales a causa de las superficies efectivas del pistón: estas deben de compensarse por medidas correspondientes como p. ej. El peso de la paleta o del útil o el bloqueo axial de la paleta.

Fuerza de conexión DN5:

$$F[N] = 15,4 \times p [\text{bar}] \times n$$

Fuerza de conexión DN8:

$$F[N] = 28,4 \times p [\text{bar}] \times n$$

n = Número de las líneas con presión en posición acoplada.

Ejemplo de aplicación





ROEMHELD

Ejemplos para elementos de conexión múltiples



Mecanismo de 12 vías DN 5 con tobera de limpieza empotrable (sin placa base)

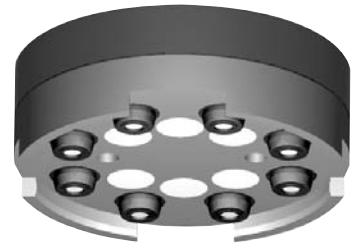

Mecanismo de conexión y boquilla de 8 vías DN 5 con tobera de limpieza empotrable



Mecanismo de conexión y boquilla de 6 vías DN 5 con tobera de limpieza empotrable

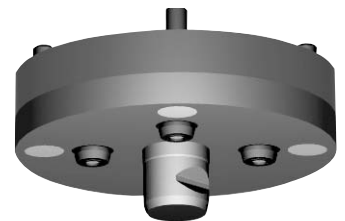

Mecanismo de conexión y boquilla de 4 vías DN 5 con bloqueo (es posible la conexión con presión)

El tamaño del diámetro de la paleta depende del número de los elementos de conexión con presión y de la presión efectiva. (Tamaño y número de los tornillos de fijación)